

ivy | **REC**

KULLANICI KILAVUZU



Canon

İÇİNDEKİLER

GÜVENLİK BİLGİLERİ S. 3-5

Kullanmadan Önce Okuyun

Cihazın Bakımı

Su Geçirmezlik İkazları

GENEL BAKIŞ S. 6

Paket İçeriği

Ürün Özellikleri

BAŞLANGIÇ S. 7-11

Şarj Etme

MicroSD Kartı Takma/Çıkarma

Açma/Kapatma

Mobil Cihazınızla İlk Kez Eşleştirme

Varsayılan Kamera Ayarları

KULLANIMLAR S. 12-13

Kablosuz Modu

Fotoğraf Modu

Video Modu

Çoklu Mod

LED GÖSTERGELERİ S. 14

AKSESUAR S. 15

SORUN GİDERME S. 16

TEKNİK ÖZELLİKLER S. 17

GÜVENLİK BİLGİLERİ

KULLANMADAN ÖNCE OKUYUN

Lütfen cihazı kullanmadan önce aşağıdaki talimatları ve güvenlik önlemlerini okuyun.

Yasal bilgiler ve ek güvenlik bilgileri için paket içeriğinde bulunan Güvenlik Önlemleri ve Garanti Bilgileri kitapçığına başvurun.

RMN: PG1001

Yasal Model Tanımlama Numarası, yasal tanımlama işlemi için atanmaktadır.

UYARI

Kaçınılması halinde ölümlerle veya ciddi yaralanmalarla sonuçlanabilecek olası bir tehlike durumunu belirtmek için kullanılır.

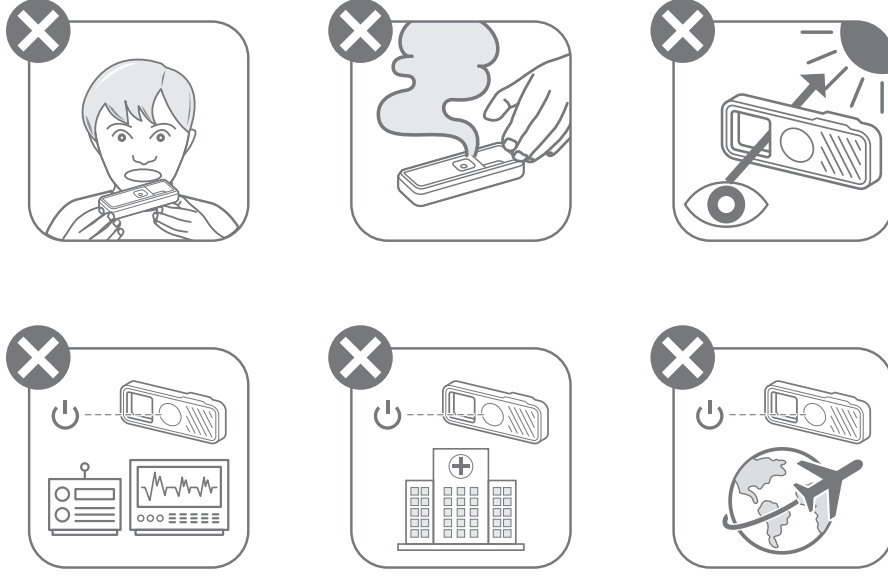

- Çocuklardan ve bebeklerden uzak tutun. Bu ürünün hatalı kullanımı boğulmaya veya kazaya neden olabilir.
- Cihazdan duman, garip bir koku yayılır veya cihazda başka türlü bir anormallik gözlenirse cihazı kullanmayı derhal bırakın.
- Askı kayışının çocukların boynuna dolanması boğulmayla sonuçlanabilir. Ürününüz güç kablosuyla çalışıyorsa, kablonun yanlışlıkla çocuğun boynuna dolanması boğulmayla sonuçlanabilir.
- Kamera kullanımının yasak olduğu alanlarda cihazı kapatın. Kameradan yayılan elektromanyetik dalgalar elektronik araçların ve diğer cihazların çalışmasını etkileyebilir. Uçaklar ve tıbbi tesisler gibi elektronik cihaz kullanımının sınırlandırıldığı alanlarda ürünü kullanırken gerekli dikkati gösterin.
- Bu ürünün içerisinde mıknatıslar bulunur. Mıknatıslar arızalara neden olabileceği için kalp pili gibi implant edilmiş elektronik cihazların yakınındayken lütfen dikkatli olun. Böyle bir durumla karşılaştığınızda lütfen implant edilmiş elektronik cihazı mıknatıstan uzaklaştırın ve hemen bir doktora danışın.

⚠ DİKKAT

Ürün kusurları haricinde ürünün yanlış kullanımı durumunda oluşabilecek, yaralanmaya veya mala yönelik zarara sebep olabilecek tehlike veya hasar düzeyini belirtmek için kullanılır.

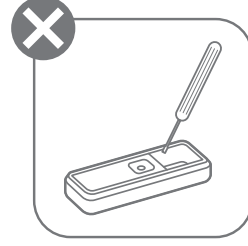

- Elektromanyetik parazit veya elektrostatik boşalma; cihazın arızalanmasına, MicroSD kart belleğinin kaybolmasına ya da değişmesine yol açabilir. Böyle bir durumda, iğnenin sivri olmayan ucuyla cihazın arkasındaki Sıfırlama Düğmesine 10 saniyeden fazla basılı tutun. Yanlış bir yere basmanız üründe hasara sebep olabileceği için Sıfırlama Düğmesine basarken dikkatli olun.
- Pili yüksek sıcaklıklara, doğrudan bir ısı kaynağına veya ateşe maruz bırakmayın. Cihazı mikrodalga fırın veya saç kurutma makinesi gibi harici bir ısı kaynağı ile kurutmayın. Bu durum aşırı ısınmaya, pilin patlamasına, yangına, yanıklara veya başka yaralanmalara yol açabilir.
- Kolayca taşımak için cihazda bir klips bulunur. Bu ürünün kanca işlevi haricinde başka bir amaçla kullanmayın. Tırmanış için kullanmayın.
- Klipsi kullanırken parmaklarınızı sıkıştırmamaya dikkat edin ve kancayı bükmeyin; bu, yaralanmaya sebep olabilir.
- Elektrik çarpmasına veya yaralanmaya sebep olabileceği için cihazı sökmeyin.
- Ürünü yerel yönetmeliklere uygun şekilde imha edin.

CİHAZIN BAKIMI

- Lütfen cihazı 15-32°C arasındaki önerilen sıcaklıkta şarj edin.
- Cihazı 15-32°C arasındaki önerilen sıcaklıkta bir ortamda kullanın ve bulundurun. Cihazı nemli veya tozlu ortamlarda kullanmaktan ya da bulundurmaktan kaçının.
- Kirli suyla temas etmesi durumunda cihazı temiz suyla yıkayın ve yumuşak bir bezle tamamen kurulayın.
- Cihaz en fazla 2 metre yükseklikten darbelere dayanıklıdır. Ancak güçlü darbeler cihazda fiziksel hasara ve arızalara sebep olabilir. Aşırı darbe almaması için dikkatli olun.
- Cihaz cebinizdeyken oturmaktan kaçının. Bu, cihazın hasar görmesine ve arızalanmasına yol açabilir.

SU GEÇİRMEZLİK İKAZLARI

- IP68 suya dayanıklılık testi, temiz suyla IEC standartlarında gerçekleştirilmiştir.
- Yan kapağı sıkıca kapalı olarak 2 metre derinliğindeki suda en fazla 30 dakika kullanın.
- Suyun altında cihazın yan kapağını açmayın; bu, cihazın arızalanmasına sebep olabilir.
- Cihazı denizde veya klorlu suda kullandıktan sonra temiz suyla yıkayın ve yumuşak bir bezle tamamen kurulayın; aksi takdirde bu durum aşınmaya, renklerin solmasına veya su geçirmezlik özelliği performansının düşmesine yol açabilir. Kirli suyla temas ettiğinde, hemen temiz suyla yıkanması önerilir.
- Kimyasallarla, sabunla, doğal deterjanlarla veya alkolle yıkamayın.
- Güneş yağı veya güneş kremi sürülmüş ellerden uzak tutun. Aksi halde bu, renklerin solmasına veya malzeme özelliğinin bozulmasına yol açabilir.
- Kamera düşürüldüğünde veya darbe aldığı anda su geçirmezlik özelliği garanti edilmez.

GENEL BAKIŞ

PAKET İÇERİĞİ



Dış Mekan Kamerası



Temel Kurulum



Güvenlik Önlemleri ve
Garanti Bilgileri

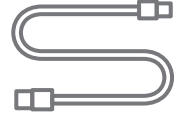

USB Kablosu

ÜRÜN ÖZELLİKLERİ

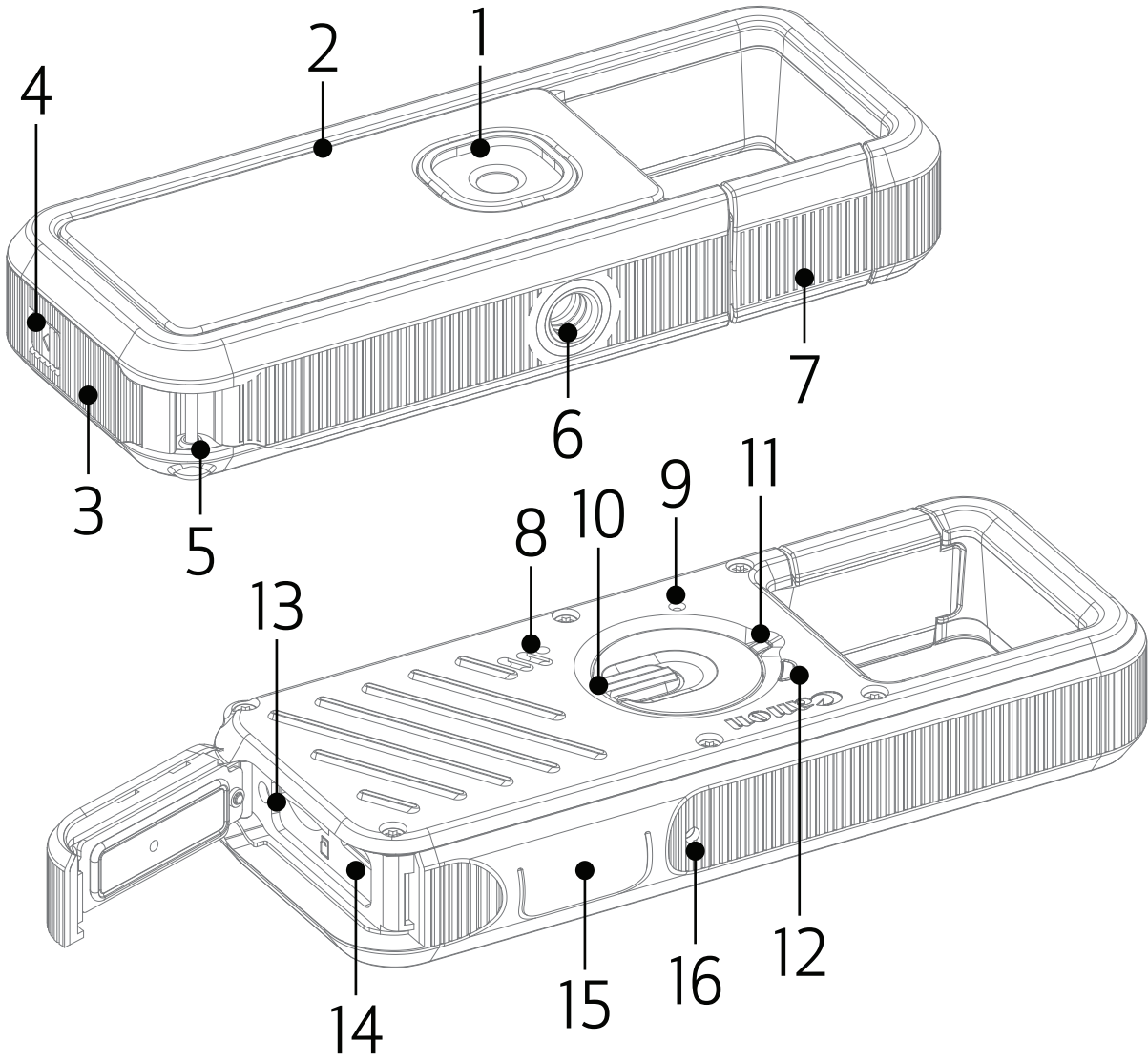

- 1 Kamera Lensi
- 2 Çıkarılabilir Ön Kapak
- 3 Yan Kapak
- 4 Mandal Açma Düğmesi
- 5 Askı Deliği
- 6 Tripod Vida Deliği
- 7 Klips
- 8 Hoparlör
- 9 Sıfırlama Düğmesi
- 10 ON/OFF/Mod Kadranı Anahtarı
- 11 Mod LED'i
- 12 Durum LED'i
- 13 MicroSD Kart Yuvası (256 GB'a kadar)
- 14 Micro USB Bağlantı Noktası
- 15 Deklanşör
- 16 Mikrofon

*Tüm parametreleri varsayılan ayarlarına sıfırlamak için cihazı açın, ardından bir iğnenin sivri olmayan ucuyla Sıfırlama düğmesine ve aynı anda Deklanşöre bastırın. Cihaz otomatik olarak yeniden başlatılacaktır.

*Cihazınız yanıt vermiyorsa, bir iğnenin sivri olmayan ucuyla Sıfırlama düğmesine 10 saniyeden fazla basılı tutun. Cihaz zorla kapatılacaktır. Yeniden başlatmak için Mod Kadranını çevirin veya Deklanşöre basın.

BAŞLANGIÇ

ŞARJ ETME

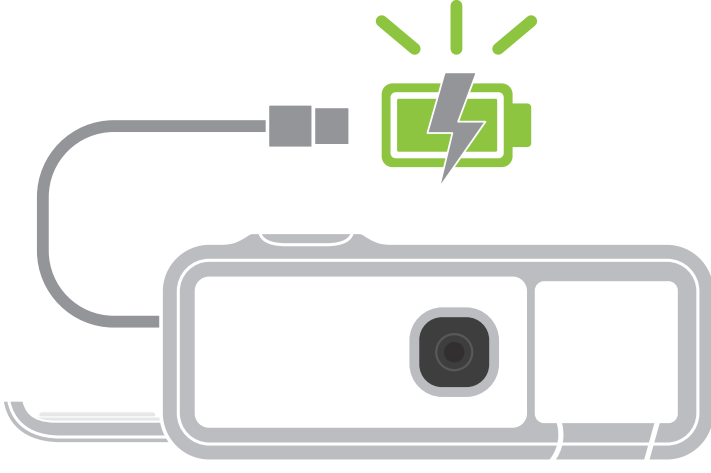

MOD LED'İ

Şarj Oluyor: Kırmızı



Tamamen Şarj Oldu: Yeşil



- 1 Mandal açma düğmesine basın ve yan kapağı üste doğru kaydırarak açın.
- 2 Verilen USB kablosunun küçük olan ucunu cihaza, diğer ucunu da şarj edilebilir USB adaptörüne takın.
- 3 Mod LED'i, cihazın şarj olduğunu göstermek için kırmızı yanacaktır.
- 4 Tamamen şarj olduğunda, Mod LED'i yeşile dönecektir.
 - Kullanım süresi pil durumuna, çalışma durumuna ve çevresel koşullara göre değişiklik gösterebilir.

! NOT

- Kapağı kapattığınızda yan kapağın gösterilen duruma döndüğünden emin olun.

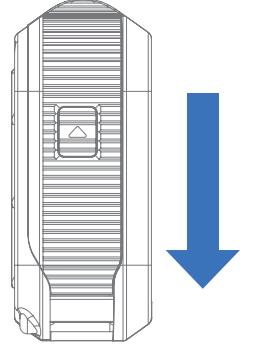

USB KABLOSU HAKKINDA

ŞARJ SIRASINDA USB KABLOSUNU DİKKATLİ KULLANIN

- Kablonun üzerine ağır bir cisim koymayın.
- USB kablosunu bir ısı kaynağının yakınına koymayın.
- Kabloyu çizmeyin, zedelemeyin, kıvrımayın veya sert bir şekilde çekmeyin.
- Eliniz ıslakken kabloyu prize takmayın veya prizden çıkarmayın.
- Çok yüksek/düşük sıcaklıklardan veya nemli ortamlardan koruyun.
- Şarj ettikten sonra lütfen USB kablosunu güç kaynağından çıkarın.
- Şarj için lütfen cihazla birlikte verilen USB kablosunu kullanın.

MicroSD KARTI TAKMA/ÇIKARMA

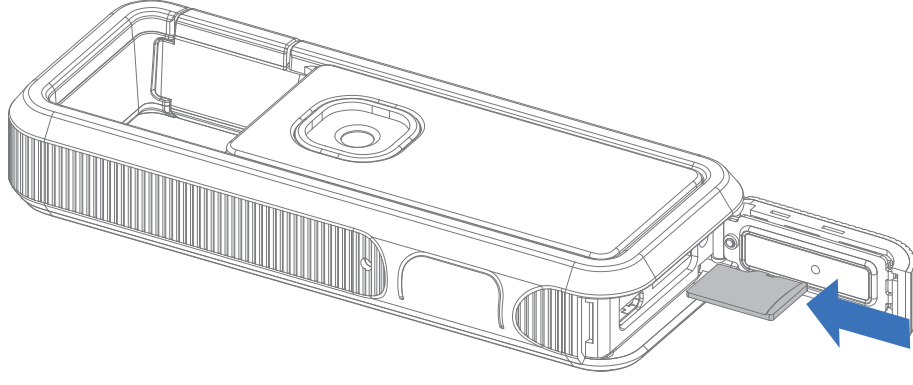

MicroSD KARTI TAKMA VE ÇIKARMA

- Mandal açma düğmesine basın ve yan kapağı üste doğru kaydırarak açın.
- Yan kapağın gizlediği MicroSD kart yuvasına MicroSD kartı takın. Kart tam olarak takıldığında yerine oturduğunu hissedeceksiniz.
- Çıkarmak için MicroSD kartın üst kısmına bastırın. Cihazdan tamamen çıkarmak için nazikçe çekin.
- Kullanıcılar karta bastırılmıyorsa, MicroSD kartı daha kolay takmak ve çıkarmak için çıkarılabilir ön kapak gibi herhangi bir aleti kullanabilir.
- MicroSD kartta bir okuma/yazma hatası oluşursa: MicroSD kartı çıkarın ve cihazı yeniden başlatın.
- Verilen USB kablosuyla cihazı bilgisayara bağlayın. Fotoğrafları görüntülemek ve kaydetmek için bilgisayarda görüntülenen harici disk görüntüsüne çift tıklayın.

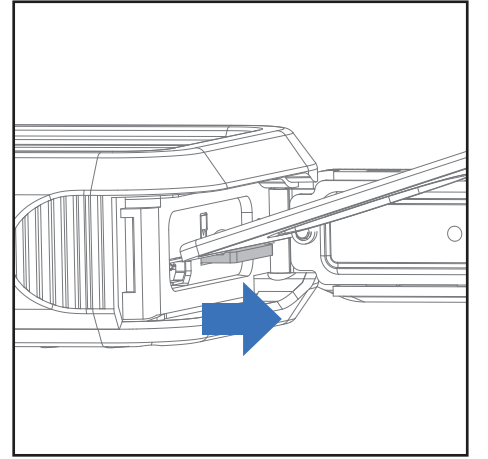
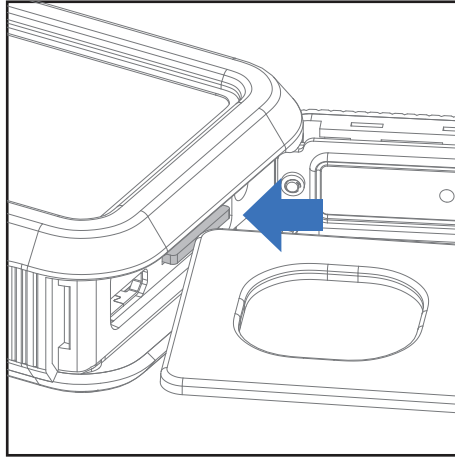
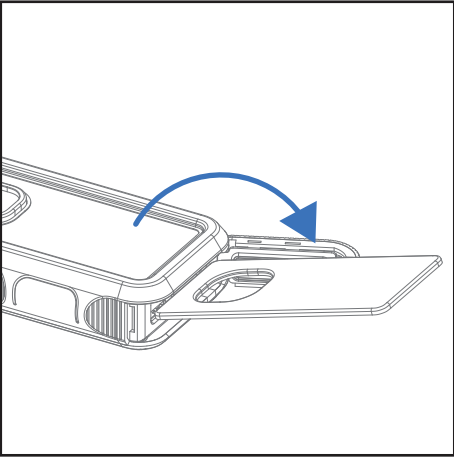

! NOT

- Çıkarılabilir ön kapak, MicroSD Kartı takıp çıkarmak için kullanılabilir. Ön kapağın köşesini kullanarak MicroSD Karta bastırıp yuvaya yerleştirin veya MicroSD Karta bastırıp yuvadan çıkarın.



Çekilen fotoğrafları ve videoları kaydetmek için harici bir MicroSD kart (256 GB'a kadar) gereklidir.

Yalnızca FAT16, FAT32 ve exFAT biçimleri desteklenir. Tatmin edici bir kullanıcı deneyimi için Sınıf 10 ve üzeri tavsiye edilir.

Aşağıdaki hafıza kartlarını (ayrı olarak satılır) kullanın

- MicroSD hafıza kartları ^{*1}
- MicroSDHC hafıza kartları ^{*1*2}
- MicroSDXC hafıza kartları ^{*1*2}

^{*1} SD standartlarına uygun kartlar. Ancak tüm hafıza kartlarının kamerayla çalıştığı doğrulanmamıştır.

^{*2} UHS-I hafıza kartları da desteklenmektedir.

! NOT

- MicroSD kartı taktıktan veya çıkardıktan sonra yan kapağı sıkıca kapatmayı unutmayın. Cihazın içine giren su, toz ve diğer parçacıklar hasara ve arızaya sebep olabilir.
- Kamera ıslakken veya su altındayken kapağı açmayın. Kamera nemliyse, yumuşak ve kuru bir bezle iyice kurulayın.
- Su geçirmezlik contaları ve bunların çevresindeki bölgeyi çizilmekten ve kum, toz veya saç gibi yabancı cisimlerden korumayı unutmayın. Bunlar içeri doğru sızıntıya sebep olabilir.
- Kapağı kapattığınızda yan kapağın gösterilen duruma döndüğünden emin olun.

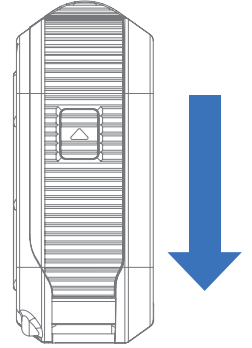

AÇMA/KAPATMA

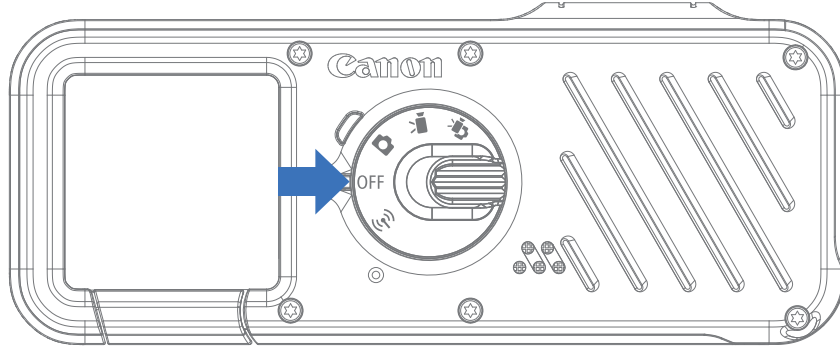

- Mod Kadranını <OFF> dışında bir konuma getirdiğinizde cihaz yaklaşık 4 saniye içinde açılacaktır.
- Cihazı kapatmak için Mod Kadranını <OFF> konumuna getirin.

OTOMATİK KAPANMA

Cihaz 3 dakika (varsayılan) boyunca kullanılmadığında otomatik olarak kapanır.

- Kullanıcı Deklanşöre basarak veya Mod Kadranını herhangi bir moda getirerek cihazın çalışmasını devam ettirebilir.
- Kullanıcı bu süreyi (3 dakika / 5 dakika / 10 dakika) uygulamadan değiştirebilir.

MOBİL CİHAZINIZLA İLK KEZ EŞLEŞTİRME

- 1 Mod Kadranını çevirerek kablosuz moduna (📶) getirin.

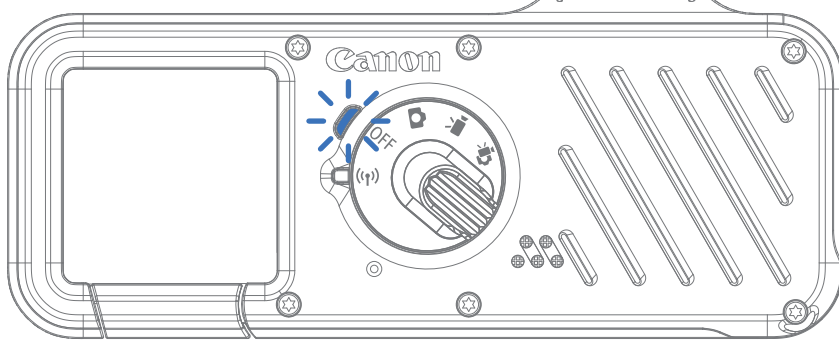

- 2 Canon Mini Cam uygulamasındaki ana menüde yer alan "Cihaz Ekle" ögesine dokunun.
- 3 Eşleştirmek için ekrandaki talimatları takip edin.
- 4 Eşleştirme başarılı olduğunda Durum LED'i ışığı yeşile dönecektir.

! NOT

- Bluetooth® ve Wi-Fi gereklidir. Wi-Fi bağlantı performansı, kullanım ortamından ve kamera ile Mobil Cihaz arasındaki uzaklıktan etkilenebilir.
- 3 dakika boyunca Mobil Cihazdan yeni bir eşleşme isteği gelmediği zaman, cihaz eşleştirme modundan çıkar.
- Cihaz eşleştirme sırasında kullanıcı başka bir kullanım moduna geçiş yaparsa Eşleştirme Modu sonlanır.
- Cihazın üretici yazılımını güncel tutun. Üretici yazılımının yükseltilmesi gerekip gerekmediğini kontrol etmek için
 - Canon Mini Cam uygulamasını açın, Ana Menü > Ayarlar > Cihaz bilgileri bölümüne gidin ve ardından "Üretici Yazılımı Yükseltmesi" ögesine dokununuz.
 - Kontrol etmeden önce mobil cihazınızın internet bağlantısı olduğundan emin olun. Üretici yazılımını yükseltmeniz gerekiyorsa, kameranızın şarjının %50 veya üzeri olması gerekir.
- Canon Mini Cam uygulamasının en son sürümünü kullandığınızdan emin olun. Uygulamanız otomatik olarak güncellenmiyorsa, uygulama mağazasına giderek güncelleme gerekip gerekmediğini kontrol edin.

VARSAYILAN KAMERA AYARLARI

Kameranızda aşağıdaki varsayılan ayarlar ve seçenekler bulunmaktadır.

	Varsayılan Ayarlar	Seenekler
Fotoğraf En/Boy Oranı	4:3	- 4:3 - 1:1
Fotoğraf özünürlüğü	Yüksek	- Yüksek • 4:3 - 4160 x 3120 • 1:1 - 3104 x 3104 - Orta • 4:3 - 2944 x 2208 • 1:1 - 2208 x 2208 - Düşük • 4:3 - 2080 x 1560 • 1:1 - 1568 x 1568
Video özünürlüğü	720p 30 fps	- 720p 30 fps - 1080p 30 fps - 1080p 60 fps
Kamera Otomatik Güç Tasarrufu	3 dakika	- 3 dakika - 5 dakika - 10 dakika

- Cihaz, Mobil Cihazınıza bağlandığında Canon Mini Cam uygulamasından varsayılan ayarları değiştirebilirsiniz.
- Bluetooth® gereklidir.
- İlk eşleştirme işlemi tamamlandıktan sonra cihaz, Mobil Cihazınızla otomatik olarak eşleşecektir.
- "Kamera Otomatik Güç Tasarrufu" dışında yukarıdaki kamera ayarlarında yapılan değişiklikler yalnızca "Fotoğraf Modu", "Video Modu" ve "Çoklu Mod" arasında senkronize edilebilir. "Kablosuz Modu" kamera ayarı yalnızca "Canlı İzleme" işlevi altında değiştirilebilir.

KULLANIMLAR

KABLOSUZ MODU

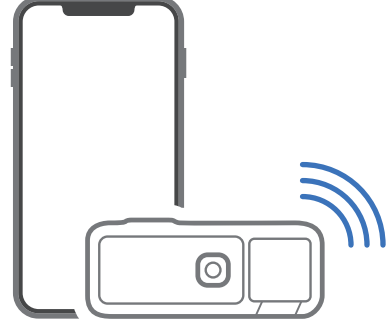
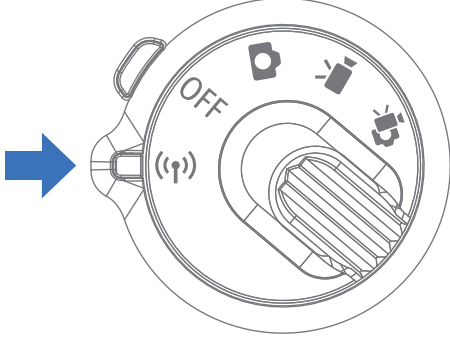

Aşağıdaki kullanımlar için cihazınızı bir Mobil Cihaza bağlayın:

- Uzaktan fotoğraf/video çekimi
- Fotoğraf/video çekimi için Canlı İzleme
- "Görüntüleme", "Silme", "Düzenleme" veya MicroSD karttan "Mobil Cihaza fotoğraf/video indirme" işlemleri dahil olmak üzere MicroSD Kart içerisinde depolanan DCIM klasörlerine erişim.

FOTOĞRAF MODU

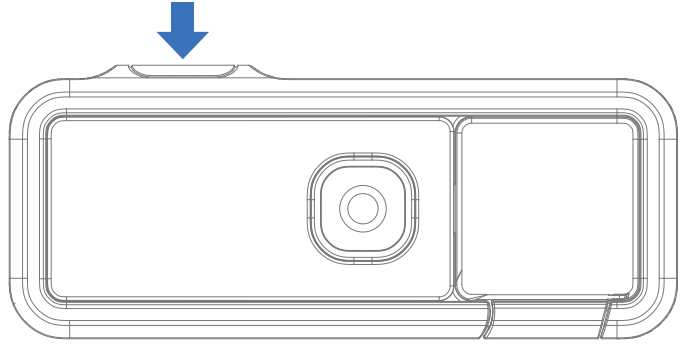
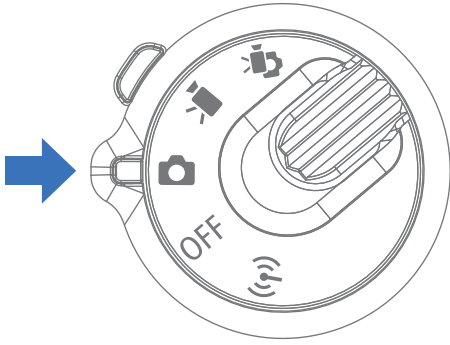

- Fotoğraf çekmek için Deklanşöre basın.
- Sürekli fotoğraf çekimi yapmak için Deklanşöre basılı tutun. (2 fps)

VIDEO MODU

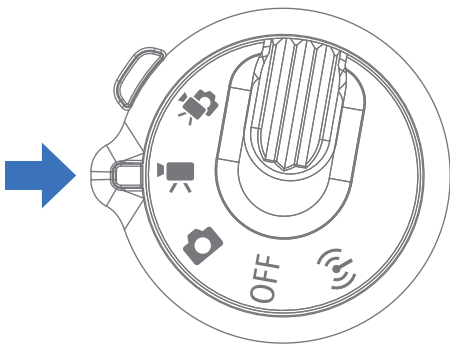

- Deklanşöre bir kez basarak video kaydetmeye başlayın.
- Durum LED'i, videonun kaydedildiğini belirtmek için yavaşça kırmızı yanıp sönecektir.
- Video kaydını durdurmak için Deklanşöre tekrar basın.
- Video uzunluğu en fazla 10 dakikadır.

ÇOKLU MOD

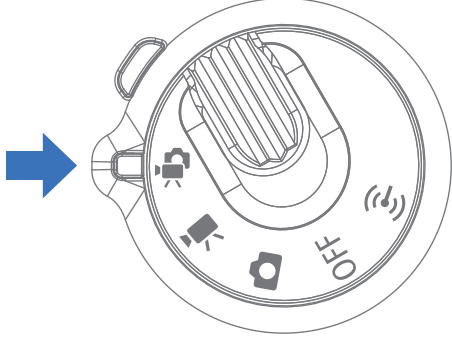

Farklı deklanşör seçeneklerini kullanarak fotoğraf çekebilir veya video kaydedebilirsiniz.

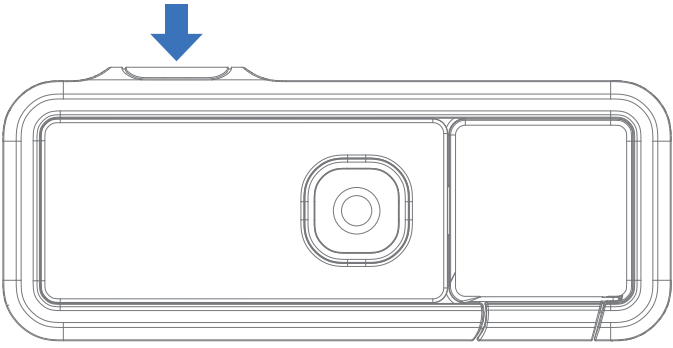

FOTOĞRAF

- Fotoğraf çekmek için Deklanşöre bir kez basın.
- Sürekli fotoğraf çekimi, Çoklu Mod'da kullanılamaz.

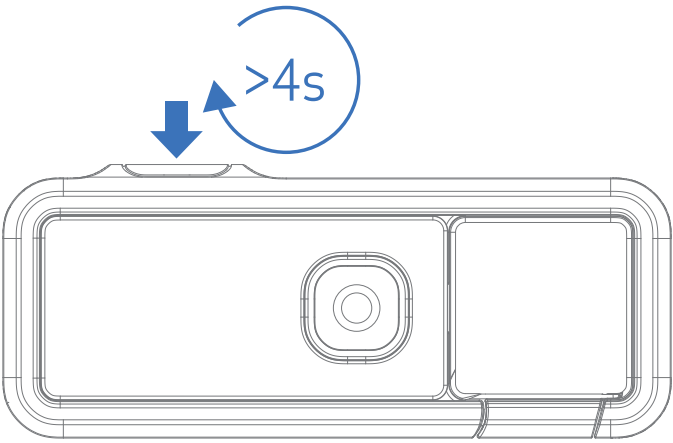







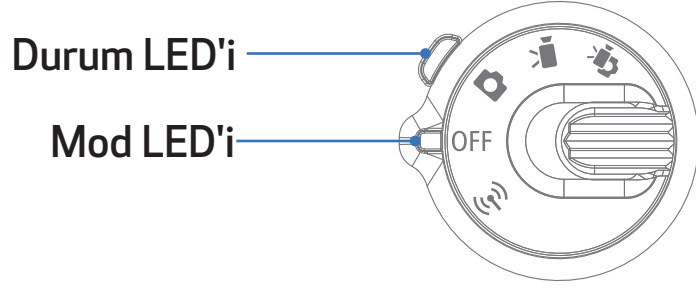



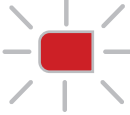

VIDEO

- Video kaydetmeye başlamak için 4 saniyeden fazla Deklanşöre basılı tutun.
- Video kaydetmek için Deklanşöre basılı tutmaya devam edin.
- Deklanşörü bıraktığınızda video kaydı durur. Video uzunluğu en fazla 10 dakikadır.

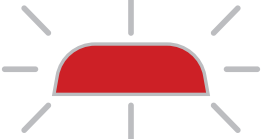
LED GÖSTERGELERİ



Durum	Mod LED'i	Durum LED'i
Açık ve Beklemede (Fotoğraf/Video/Çoklu/ Kablosuz Modları)	 Yeşil	
Kapalı/Otomatik Kapanma	 Kapalı	
Düşük Pil	 Kırmızı (Hızlıca yanıp sönme)	
Şarj oluyor	 Kırmızı	
Tamamen şarj dolu	 Yeşil	
Bluetooth® eşleştirmesi		 Yeşil > Kırmızı (Yinelenen)
Wi-Fi bağlantısı kuruldu		 Yeşil
Fotoğraf çekildi ve kaydedildi		 Kırmızı (Tek yanıp sönme)
Video kaydı		 Kırmızı (Yavaşça yanıp sönme)
Yığın Depolama modu		 Yeşil
Yığın Depolama modunda veri aktarımı		 Yeşil (Hızlıca yanıp sönme)
Üretici yazılımı yükseltmesi		 Yeşil (Yavaşça yanıp sönme)

AKSESUAR

ÇIKARILABİLİR ÖN KAPAK

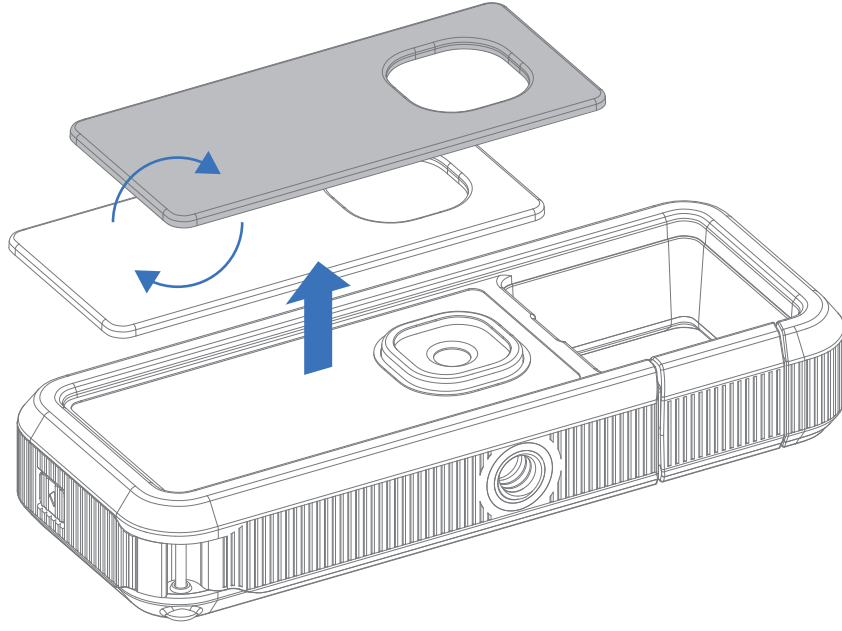

Cihazda çıkarılabilir ön kapak bulunur. Ön kapağı çıkarmak için nazikçe kaldırın.

Ön kapağı değiştirerek cihazı özelleştirin.

* Ek ön kapaklar ayrı olarak satılır.

SORUN GİDERME

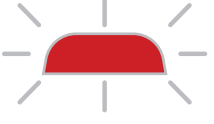

Durum LED'i hızlıca kırmızı yanıp sönüyorsa, şu sebeplerden biriyle alakalı olabilir.

Hata	Eylemler
Cihaz çalışmıyor	<ul style="list-style-type: none">• Pil seviyesinin çok düşük olmadığından emin olun. Çok düşükse, cihazı yeniden şarj edin• Cihaz yanıt vermiyorsa, yeniden başlatmak için sıfırlama düğmesine 10 saniye basılı tutun• MicroSD kartın, kart hatası olmadan takıldığından emin olun• Üretici yazılımının güncel olduğundan veya başarılı bir şekilde yükseltildiğinden emin olun. Değilse, lütfen üretici yazılımı yükseltmesini yeniden yapın
MicroSD Kart Hatası	<ul style="list-style-type: none">• MicroSD kartın düzgün şekilde takılıp takılmadığını kontrol edin• MicroSD kartın dolu olup olmadığını kontrol edin• MicroSD kartın bozuk olup olmadığını kontrol edin• MicroSD kartın uyumlu olup olmadığını kontrol edin
Aşırı Isınma	<ul style="list-style-type: none">• Cihaz sıcaklığı normale dönene kadar bekleyin; cihaz çalışmaya devam edecektir
Bağlantı Kopması	<ul style="list-style-type: none">• Mobil Cihazın Bluetooth®/Wi-Fi bağlantısının kurulumunun düzgün yapıldığından emin olun• Uygulamadaki cihaz seçiminin doğru olduğundan emin olun• Mobil Cihaz işletim sisteminin uyumlu ve güncel olduğundan emin olun
Uzaktan Kontrol Başarısız Oldu	<ul style="list-style-type: none">• Cihazın uygulama ile bağlantı kurduğundan emin olun• Uygulama ve üretici yazılımının güncel olduğundan emin olun

TEKNİK ÖZELLİKLER

Fotoğraf Çözünürlüğü	13 MP
Video Çözünürlüğü	1080p 60 fps 1080p 30 fps 720p 30 fps (Canlı İzleme kaydını destekler)
Video Biçimi	MPEG-4
Yakınlaştırma	Sabit
Odak Uzaklığı (35 mm film eşdeğeri)	25,4 mm
Diyafram Açıklığı	f/2.2
Odak Aralığı	50 cm - ∞
Hassaslık	Otomatik (ISO 100 - 3200)
Beyaz Dengesi	Otomatik
Pozlama Ayarı	Otomatik
Elektronik Görüntü Sabitlemesi (EIS)	Evet
Hafıza Kartı	MicroSD / MicroSDHC / MicroSDXC Hafıza Kartları, 256 GB'a kadar
Mikrofon	Mono
Güç Kaynağı	Dahili Yeniden Şarj Edilebilir lityum polimer Pil, 660 mAh, 3,8 V
Şarj Hızı	Yaklaşık 180 dakika (Tam Şarj)
Çekim kapasitesi	Fotoğraf Çekme: Yaklaşık 1.000 çekim Video Kayıt Süresi: Yaklaşık 60 dk. (CIPA uyumlu)
Güç Adaptörü	Çıkış akımı: 1 A (minimum) Voltaj: 5 V
Ortam Parametreleri	Çalışma Sıcaklığı: -10°C - 40°C Tavsiye Edilen Çalışma, Şarj Etme ve Depolama Sıcaklığı: 15°C - 32°C
Otomatik Kapanma	3 dk. / 5 dk. / 10 dk. (uygulamada seçilebilir)
Boyut	110,5 mm (G) x 45,2 mm (Y) x 18,5 mm (D)
Ağırlık	90 g
Uyumlu İşletim Sistemi (bilgisayar için)	Windows 7 / 8 / 8.1 / 10 Mac OSX 10.10-10.14
Bağlantı	Bluetooth® 4.2 Kablosuz IEEE 802.11 b/g/n
GPS (Kablosuz modunda Uygulamadan Senkronizasyon)	Evet
Uyumlu İşletim Sistemi	iOS 11 veya üstü ve Android 5.1 veya üstü
Mobil Uygulama	Canon Mini Cam
Şarj ve Veri Aktarımı için Bağlantı	USB 2.0 (Micro USB)

Tüm teknik özellikler bildirimde bulunmaksızın değiştirilebilir



Cihaz düzgün çalışmıyorsa, bu ürünü satın aldığınız satıcıyla veya www.canon-europe.com/Support adresinden Canon Hizmet ve Destek birimiyle iletişime geçin

LİSANS BİLDİRİMİ

BU ÜRÜN, AVC PATENT PORTFÖYÜ LİSANSI ALTINDA BİR TÜKETİCİNİN KİŞİSEL KULLANIMI İÇİN VEYA KARŞILIĞINDA ÖDEME ALMAMAK KOŞULUYLA (i) AVC STANDARDINA UYGUN ŞEKİLDE VIDEO KODLAMA ("AVC VIDEO") YAPMAK VE/VEYA (ii) KİŞİSEL FAALİYETLER YÜRÜTEN BİR TÜKETİCİNİN KODLADIĞI VE/VEYA AVC LİSANSI TEMİN ETMEK İÇİN KENDİSİNE LİSANS VERİLEN BİR VIDEO SAĞLAYICIDAN ELDE EDİLEN AVC VİDEONUN KODUNU ÇÖZMEYİ İÇEREN DİĞER AMAÇLARLA KULLANILMAK ÜZERE LİSANSLANMIŞTIR. BAŞKA TÜRLÜ BİR KULLANIM İÇİN LİSANS VERİLMEMİŞTİR VEYA HERHANGİ BİR ŞEKİLDE İMA EDİLEMEZ. MPEG LA, L.L.C'DEN EK BİLGİ EDİNEBİLİR. BKZ. [HTTP://WWW.MPEGLA.COM](http://WWW.MPEGLA.COM)

THIS PRODUCT IS LICENSED UNDER THE AVC PATENT PORTFOLIO LICENSE FOR THE PERSONAL USE OF A CONSUMER OR OTHER USES IN WHICH IT DOES NOT RECEIVE REMUNERATION TO (i) ENCODE VIDEO IN COMPLIANCE WITH THE AVC STANDARD ("AVC VIDEO") AND/OR (ii) DECODE AVC VIDEO THAT WAS ENCODED BY A CONSUMER ENGAGED IN A PERSONAL ACTIVITY AND/OR WAS OBTAINED FROM A VIDEO PROVIDER LICENSED TO PROVIDE AVC VIDEO. NO LICENSE IS GRANTED OR SHALL BE IMPLIED FOR ANY OTHER USE. ADDITIONAL INFORMATION MAY BE OBTAINED FROM MPEG LA, L.L.C. SEE [HTTP://WWW.MPEGLA.COM](http://WWW.MPEGLA.COM)

* Gerektiğinde bildirim İngilizce olarak gösterilir.

Apple, Apple logosu, iPad, iPad Air, iPad Pro ve iPhone; Apple Inc.'in ABD ve diğer ülkelerde kayıtlı ticari markalarıdır. App Store, Apple Inc.'in bir hizmet markasıdır. iOS, ABD ve diğer ülkelerde Cisco'nun bir ticari markası veya tescilli ticari markasıdır ve lisans ile kullanılmaktadır. Android, Google Play ve Google Play logosu; Google LLC'nin ticari markalarıdır. Bluetooth, Bluetooth SIG'in tescilli ticari markasıdır. Wi-Fi, Wi-Fi Alliance'in tescilli ticari markasıdır. Diğer tüm üçüncü taraf ürün adları, marka adları ve logolar ilgili sahiplerinin ticari markalarıdır.